



Flair 58 Plus 2

Οδηγίες χρήσης

Συγχαρητήρια, είσαι ένας Barista στο σπίτι

Εισαγωγή στο Flair 58 Plus 2

Καλώς ορίσατε στον υπέροχο κόσμο του εσπρέσο στο σπίτι, με το Flair 58 Plus 2. Χαιρόμαστε πολύ που είστε εδώ και ανυπομονούμε να ξεκινήσετε να φτιάχνετε νόστιμα ρόφημα για εσάς και τους αγαπημένους σας. Αλλά, πριν ξεκινήσουμε, θα θέλαμε να αναφέρουμε πρώτα μερικά πράγματα.

Τι νέο υπάρχει: Το Flair 58 Plus 2 διαθέτει σύστημα ελέγχου προθέρμανσης που είναι πλήρως ενσωματωμένο στη βάση. Η καλωδίωση έχει απλοποιηθεί, με διπλά σημεία εξόδου στο πίσω μέρος, και η τροφοδοσία ρεύματος είναι κομψή και τοποθετείται στον τοίχο.

Τι χρειάζεται για την παρασκευή: Η Flair 58 Plus 2 είναι μια μηχανή εσπρέσο κατηγορίας Professional, που σημαίνει ότι θα χρειαστείτε έναν υψηλής ποιότητας μύλο άλεσης για να ρυθμίσετε αποτελεσματικά τα χτυπήματά σας. Εάν έχετε οποιεσδήποτε ερωτήσεις σχετικά με αυτό, επικοινωνήστε με την ομάδα μας!



Το να βλέπεις σημαίνει να πιστεύεις:

Πιστεύουμε ότι οι οδηγοί παρασκευής ζυθοποιίας σε βίντεο ε

Ακολουθήστε τους κωδικούς QR! Έχετε ερωτήσεις;

Εάν έχετε οποιεσδήποτε ερωτήσεις, επικοινωνήστε με την πο
ομάδα εξυπηρέτησης πελατών.

Είμαστε πάντα εδώ.

Βίντεο με οδηγίες παρασκευής ζυθοποιίας:

Ο καλύτερος τρόπος για να μάθεις είναι παρακολουθώντας



Βίντεο με εκπαιδευτικά βίντεο: <https://flairespresso.com/flair-58-plus2-tutorials/>

Επικοινωνήστε με την Flair: <https://flairespresso.com/contact/>

Μέρη, κομμάτια και λιχουδιές για την παρασκευή εξαιρετικού εσπρέσο

Τι περιλαμβάνεται στο κουτί

1. Συγκρότημα μοχλού με βάση παρασκευής καφέ
2. Μανόμετρο
3. Στέλεχος εμβόλου
4. Γάντζος μοχλού 3 τεμαχίων
5. Έμβολο βαλβίδας (στον κύλινδρο παρασκευής)
6. Κύλινδρος παρασκευής
7. Αποσπώμενο καλώδιο προθέρμανσης
8. Καρδιά 58 χιλ. Portafilter με καλάθι χαμηλής ροής
9. Καθρέφτης λήψης
10. Εξάρτημα για καθρέφτη
11. Βάση με ελεγκτή προθέρμανσης
12. Ελεγκτής προθέρμανσης
13. Τροφοδοτικό & Πρίζα
14. Δίσκος συλλογής υγρών
15. Πατητήριο φοίνικα καρδιάς
16. Οθόνη Puck
17. Καλάθι υψηλής ροής Portafilter
18. Καπάκι σύνδεσης
19. Οδηγός καλωδίων
20. Διεπαφή πίσω βύσματος

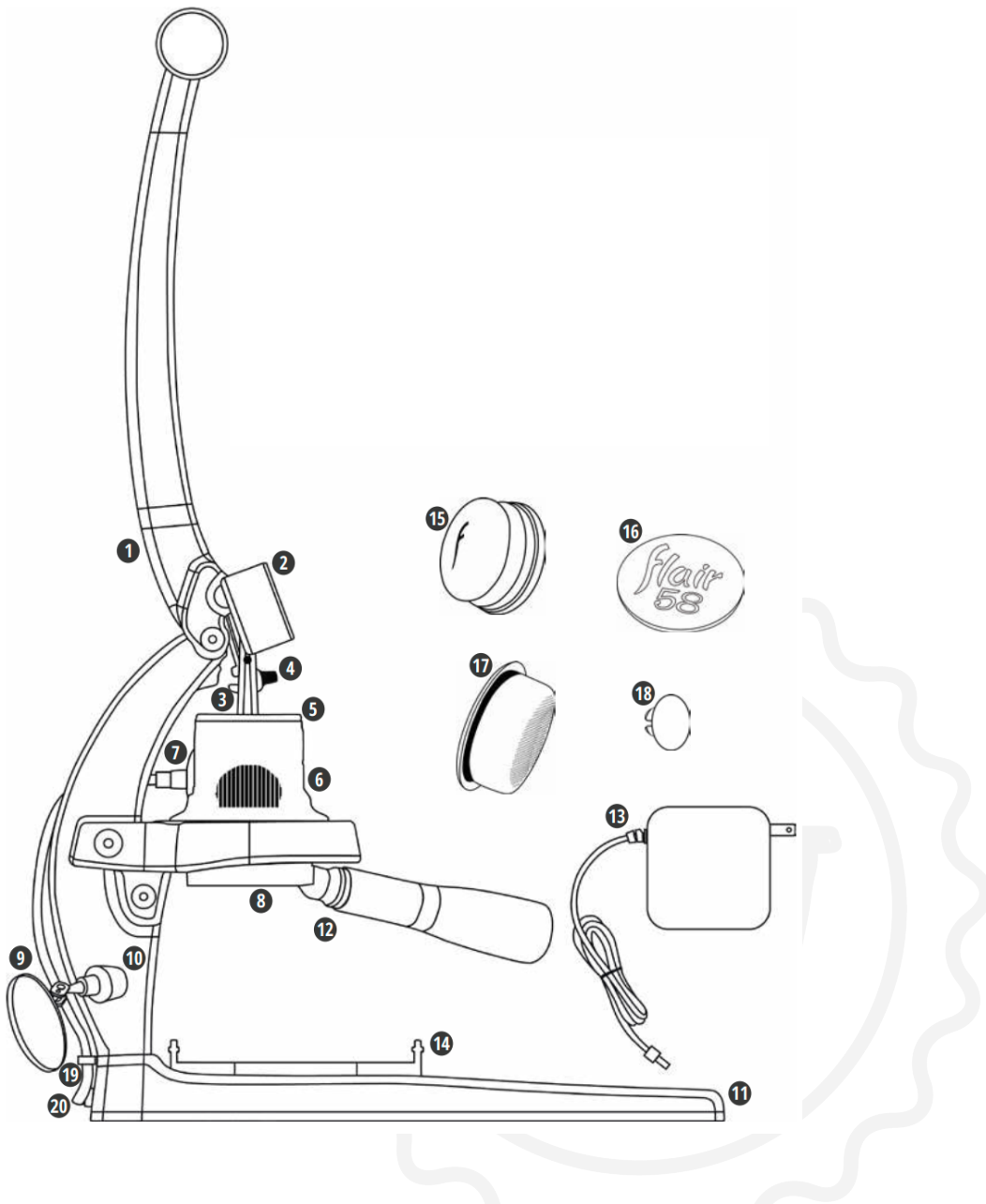

Λίγα λεπτά δουλειάς για μια ζωή με εσπρέσο

Συναρμολόγηση από το κουτί

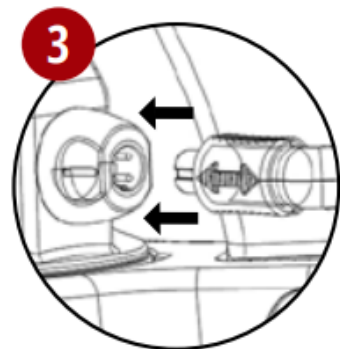
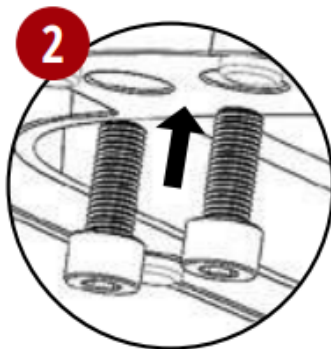
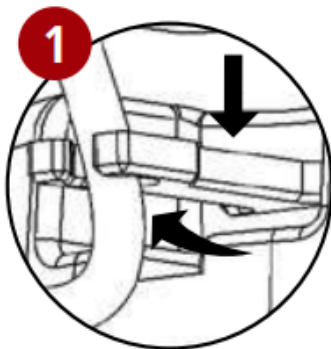

1. Προσθέστε το καλώδιο προθέρμανσης από το πίσω μέρος της βάσης μέσω του οδηγού καλωδίων και τοποθετήστε τον οδηγό καλωδίων στην υποδοχή της βάσης.
2. Τοποθετήστε το κάτω μέρος του συγκροτήματος μοχλού πάνω από τον οδηγό σύρματος και βιδώστε τη βάση και το συγκρότημα μοχλού μαζί με δύο βίδες. Βεβαιωθείτε ότι ο μοχλός είναι ευθυγραμμισμένος και σφίξτε.
3. Αφαιρέστε το καπάκι από τη σύνδεση του κυλίνδρου παρασκευής και συνδέστε το καλώδιο προθέρμανσης, ευθυγραμμίζοντας τα βέλη. Φυλάξτε το καπάκι ασφαλές για μελλοντική χρήση.

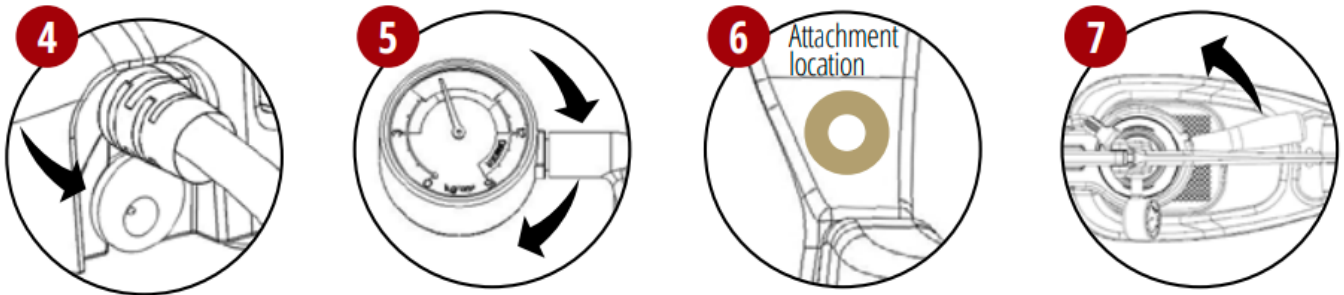

4. Στη συνέχεια, συνδέστε το τροφοδοτικό στην ανοιχτή υποδοχή της βάσης πριν συνδέσετε το τροφοδοτικό σε μια πρίζα.

5. Συνδέστε το μανόμετρο στο στέλεχος βιδώνοντας δεξιόστροφα. Βιδώστε πλήρως και, στη συνέχεια, προσανατολίστε το μανόμετρο με την όψη όρθια.

6. Συνδέστε τον καθρέφτη βολής κάτω αριστερά στο πλαίσιο. Υπάρχει ένας ενσωματωμένος ατσάλινος δίσκος μόνο σε αυτήν τη θέση!

7. Εισάγετε το Portafilter με τη λαβή ακριβώς δεξιά από τον χαμηλωμένο μοχλό. Γυρίστε το αριστερόστροφα για να ασφαλίσει (περίπου στις 4 η ώρα).

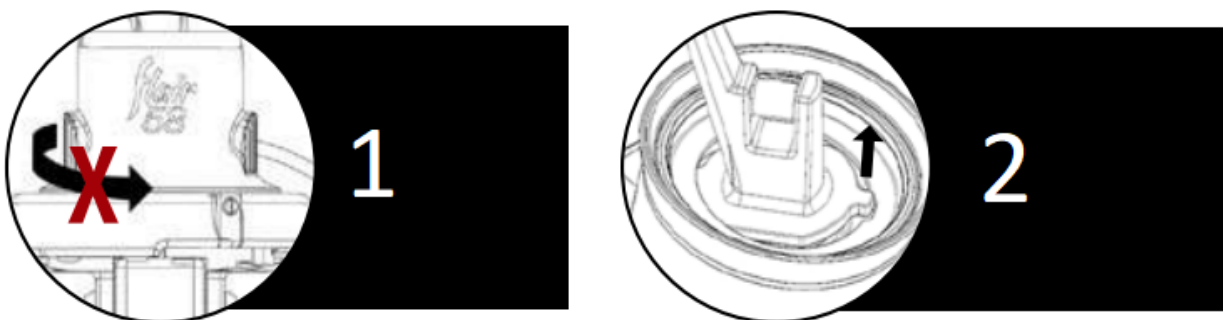

1. Προσοχή: Μην περιστρέφετε, μην επανατοποθετείτε ή αφαιρείτε το περίβλημα σιλικόνης ή τα καλώδια

Το 58+ διαθέτει τον κύλινδρο παρασκευής που είναι προσαρτημένος στη βάση παρασκευής. Για να τον αφαιρέσετε, χαλαρώστε τη βίδα ασφάλισης και περιστρέψτε την δεξιόστροφα.

2. Σημείωση: Το έμβολο μπορεί να περιστρέφεται με την πάροδο του χρόνου, με αποτέλεσμα η γλωττίδα του στελέχους να ευθυγραμμιστεί με την υποδοχή του εμβόλου.

Εάν τα δύο μέρη αποσυνδεθούν μεταξύ τους, ακολουθήστε τις οδηγίες καθαρισμού για να αφαιρέσετε το έμβολο και να το επαναπροσανατολίσετε σωστά.

Είστε δευτερόλεπτα μακριά από χειροποίητο εσπρέσο

Ζυθοποιία με το Flair 58 Plus σας 2

#1 - Προετοιμάστε το Flair

(α) Σηκώστε τον μοχλό για προθέρμανση (β) Πατήστε το κουμπί στο Preheat controller για να επιλέξετε την επιθυμητή θερμοκρασία προθέρμανσης, χαμηλή, μέτρια ή υψηλή (Δείτε την επόμενη σελίδα για περισσότερες λεπτομέρειες) (γ) Τοποθετήστε το Portafilter για προθέρμανση ευθυγραμμίζοντάς το με τη βάση παρασκευής και (δ) περιστρέψτε τη λαβή Portafilter αριστερόστροφα μέχρι να ασφαλίσει στη θέση της, περίπου στη θέση 4 η ώρα (Μην το περιστρέψετε υπερβολικά).

#2 - Προετοιμασία του Portafilter & Κεφαλή παρασκευής

(α) Βράστε νερό (β) Αλέστε περίπου 18 γραμμάρια φρεσκοψημένων φασολιών με μύλο (γ) Αφαιρέστε το Portafilter από τη βάση του καφέ, προσθέστε τον αλεσμένο καφέ και πιέστε το (δ) Προσθέστε το Puck screen πάνω από τον αλεσμένο καφέ και τοποθετήστε ξανά το Portafilter (ε) Γεμίστε την κεφαλή καφέ χρησιμοποιώντας το έμβολο της βαλβίδας όπως περιγράφεται παρακάτω.

#3 - Φτιάξτε τον εσπρέσο σας

(α) Χαμηλώστε αργά τον μοχλό για να δημιουργήσετε πίεση και να ξεκινήσετε την παρασκευή. (β) Στοχεύστε σε διάρκεια βολής 30-35 δευτερολέπτων στα 6-9 BAR χρησιμοποιώντας το μανόμετρο ως αναφορά. (γ) Όταν επιτευχθεί το επιθυμητό βάρος/όγκος βολής ή όταν ο μοχλός κατέβει πλήρως, σηκώστε τον μοχλό στην αρχική θέση για να σταματήσετε τη ροή.

#4 - Καθαρίστε το σύστημά σας

(α) Τοποθετήστε το άδειο κύπελλο στο Drip tray (β) Αφαιρέστε το υπόλοιπο νερό κατεβάζοντας τον μοχλό μέχρι κάτω για να αποβάλετε το υπόλοιπο υγρό, επαναλάβετε όσες φορές χρειάζεται (γ) Περιστρέψτε το Portafilter δεξιόστροφα για να το αφαιρέσετε για καθαρισμό.

Ένας απρόσκοπτος τρόπος για να παρασκευάζετε διαδοχικά σφηνάκια

Χρήση του εμβόλου βαλβίδας

(α) Ξεκινήστε με τον μοχλό χαμηλωμένο και γεμίστε τον κύλινδρο παρασκευής μέχρι το χείλος με νερό (β) Σηκώστε τον μοχλό αρκετά ώστε να ξεκομπώσει το στέλεχος και να ανοίξει η βαλβίδα επιτρέποντας στο νερό να γεμίσει τον χώρο της κεφαλής από κάτω (Κουνήστε τον μοχλό για να ελαχιστοποιήσετε τις τσέπες αέρα) (γ) Συνεχίστε να ανεβάζετε αργά τον μοχλό και το νερό θα περάσει από τη βαλβίδα και θα εισέλθει στον θάλαμο παρασκευής (δ) Γεμίστε τον θάλαμο μέσω του ανοίγματος που δημιουργείται μεταξύ του στελέχους και του εμβόλου μόλις ο μοχλός ανυψωθεί πλήρως

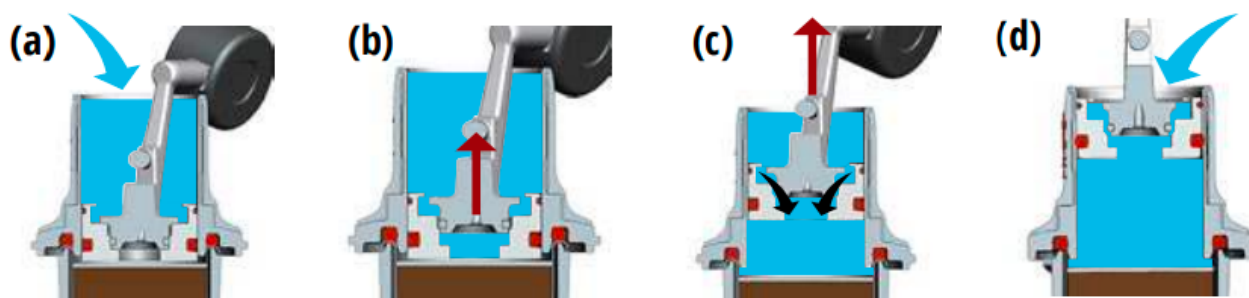

Απλή Θερμική Διαχείριση για Οποιοδήποτε Ψήσιμο

Το σύστημα προθέρμανσης Flair 58 Plus 2

Το Σύστημα Ελέγχου Προθέρμανσης του Flair 58 Plus 2 είναι ενσωματωμένο στη βάση και μπορεί να προθερμάνει τον κύλινδρο παρασκευής σε τρεις θερμοκρασίες που αντιστοιχούν σε διαφορετικά επίπεδα ψησίματος. Βρείτε λεπτομέρειες για την προθέρμανση παρακάτω και τον πλήρη Οδηγό Ασφαλείας και Οδηγιών μας online ακολουθώντας τον κωδικό QR για εκπαιδευτικά βίντεο.



<p>ΕΝΕΡΓΟΠΟΙΗΣΗ - Πατήστε παρατεταμένα το κουμπί (3 δευτ.) - Η ΑΡΙΣΤΕΡΗ λυχνία θα ΑΝΑΒΟΣΒΗΝΕΙ - έπειτα...</p>		
<p>ΧΑΜΗΛΗ ~85° C (185° F)</p>	<p>ΜΕΣΑΙΟ ~90° C (194° F)</p>	<p>ΥΨΗΛΗ ~95° C (203° F)</p>
<p>Περιμένετε λίγα λεπτά</p> <p>(για ολοκλήρωση της προθέρμανσης)</p>	<p>Πιέστε ξανά το κουμπί</p> <p>(Το ΚΕΝΤΡΙΚΟ φως θα ΑΝΑΒΟΣΒΗΝΕΙ)</p>	<p>Πιέστε το κουμπί 2 φορές</p> <p>(Η ΔΕΞΙΑ λυχνία θα ΑΝΑΒΟΣΒΗΝΕΙ)</p>
<p>Αριστερά φώτα στρέφονται σταθερά</p> <p>(όταν επιτευχθεί η Χαμηλή Θερμοκρασία)</p>	<p>Περιμένετε λίγα λεπτά</p> <p>(για ολοκλήρωση της προθέρμανσης)</p>	<p>Περιμένετε λίγα λεπτά</p> <p>(για ολοκλήρωση της προθέρμανσης)</p>
	<p>ΑΡΙΣΤΕΡΑ & ΚΕΝΤΡΙΚΑ Φώτα ΣΤΡΟΦΕΣ ΣΤΑΘΕΡΑ</p> <p>(Έχει επιτευχθεί η Μέση Θερμοκρασία)</p>	<p>ΟΛΑ ΤΑ ΦΩΤΑ ΣΤΑΘΕΡΑ</p> <p>(όταν επιτευχθεί η Υψηλή Θερμοκρασία)</p>
<p>ΑΠΕΝΕΡΓΟΠΟΙΗΣΗ - Πατήστε παρατεταμένα το κουμπί (3 δευτ.) - ΟΛΕΣ ΟΙ ΛΥΧΝΙΕΣ ΣΒΗΣΑΝ</p>		

Φτιάξτε ζυθοποιία χωρίς δεσμεύσεις

Το Flair 58 Plus 2 Αποσπώμενο Τροφοδοτικό

1. Πατήστε παρατεταμένα

Το Flair 58 Plus 2 μπορεί να προθερμανθεί και στη συνέχεια να αποσυνδεθεί από το καλώδιο για να μπορεί να κάνει ζέσταμα μακριά από τυχόν βύσματα. Αρχικά, απενεργοποιήστε το Preheat controller που βρίσκεται στη βάση.

2. Αποσυνδέστε την παροχή ρεύματος

Μόλις απενεργοποιηθεί το Preheat controller, αποσυνδέστε το τροφοδοτικό από το πίσω μέρος της βάσης. Το Flair 58 Plus 2 σας μπορεί πλέον να το πάρετε οπουδήποτε, για να φτιάξετε καφέ χωρίς «δεσμούς».

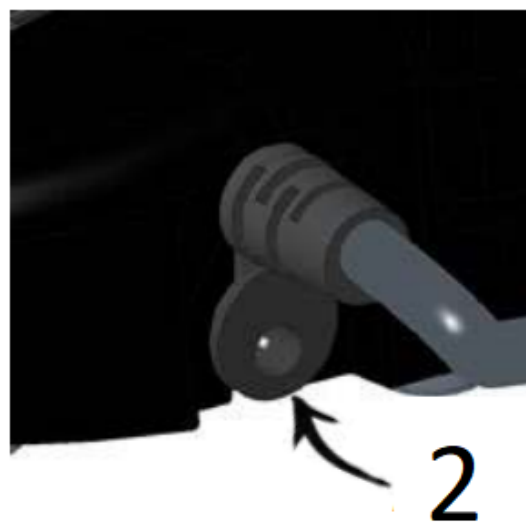
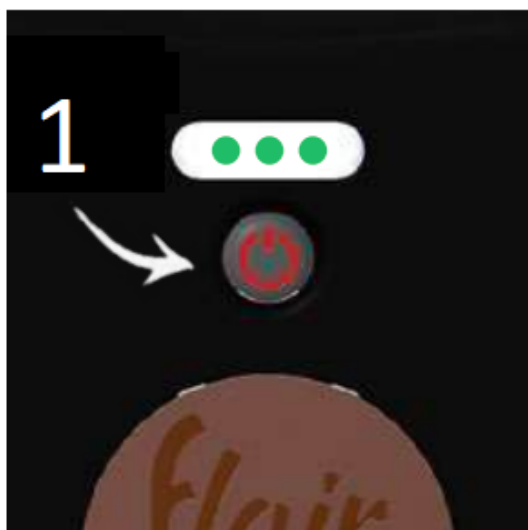

Διατηρήστε το Flair σας σε άριστη φόρμα

Καθαρισμός του Flair 58 Plus 2 σας

Πριν από τον καθαρισμό, βεβαιωθείτε πάντα ότι το σύστημα προθέρμανσης του Flair 58 Plus 2 είναι απενεργοποιημένο και ότι η κεφαλή παρασκευής σας έχει κρυώσει. Ποτέ μην βυθίζετε την κεφαλή παρασκευής σε νερό.

Δεν χρειάζεται σαπούνι!

Διατηρήστε την εξωτερική επιφάνεια και τα καλώδια στεγνά!

1. Αποσυναρμολογήστε και αποσυνδέστε το γάντζο ασφάλισης και, στη συνέχεια, χρησιμοποιήστε το στέλεχος για να αφαιρέσετε το έμβολο
2. Χρησιμοποιήστε ένα υγρό πανί για να σκουπίσετε το εσωτερικό και το κάτω μέρος της κεφαλής παρασκευής. Σκουπίστε επίσης το έμβολο.
3. Για πιο σχολαστικό καθαρισμό, τοποθετήστε ένα φλιτζάνι κάτω από το Flair 58 και ξεπλύνετε με κρύο νερό πριν το σκουπίσετε.



Δείτε τον ηλεκτρονικό μας «Οδηγό Ασφάλειας και Οδηγιών» μέσω του κωδικού QR για περισσότερες πληροφορίες.

Η εξυπηρέτηση πελατών παγκόσμιας κλάσης της Flair είναι πανεύκολη

Αντιμετώπιση προβλημάτων Flair 58 Plus 2



Επικοινωνήστε απευθείας μαζί μας: <https://flairespresso.com/contact/>

Εγγύηση και τρόπος χρήσης του προϊόντος

Τα προϊόντα καλύπτονται από την τυπική νόμιμη περίοδο εγγύησης. Η παρούσα εγγύηση είναι μη μεταβιβάσιμη και δεν είναι δυνατή η χρηματική αποζημίωση. Η εγγύηση δεν καλύπτει προϊόντα που χρησιμοποιήθηκαν με τρόπο διαφορετικό από αυτόν που ορίζεται στις παρούσες οδηγίες χρήσης.

Η εγγύηση επίσης δεν καλύπτει:

- Ζημιές που προκύπτουν από ακατάλληλη χρήση, αμέλεια φροντίδας ή οποιαδήποτε άλλη χρήση για σκοπούς που δεν αναφέρονται στο παρόν εγχειρίδιο.
- Ζημιές στην εξωτερική εμφάνιση, ζημιές που προκαλούνται από διάβρωση ή σταδιακή φθορά.

Οποιοσδήποτε παρεμβάσεις ή επισκευές από μη εξουσιοδοτημένα άτομα έχουν ως αποτέλεσμα την ακύρωση της εγγύησης του προϊόντος.

Πωλητής και εισαγωγέας: NajTrade s.r.o., Húskova 31, 04023 Košice, IČO: 50590502.